



www.thomas.cl



Manual de Instrucciones

Antes de utilizar el aparato lea cuidadosamente este Manual de Instrucciones.

BATIDORA MANUAL Y DE PEDESTAL

TH - 350P



INSTRUCCIONES DE SEGURIDAD IMPORTANTES

Cuando se manipulan aparatos electrónicos, algunas precauciones de seguridad deben ser tomadas en cuenta, incluidas las siguientes:

- 1.- Lea todas las instrucciones.
- 2.- Antes de utilizar el aparato verificar que el voltaje de la red doméstica corresponda con la indicada en la placa del producto.
- 3.- Para protegerse de una posible descarga eléctrica, no sumerja en agua ni otro líquido, el cable, enchufe o cualquier parte del aparato. No toque el aparato con manos o pies mojados o húmedos.
- 4.- Es necesaria la supervisión de un adulto cuando el aparato sea utilizado por menores de edad.
- 5.- Desenchufe el aparato cuando éste no esté siendo utilizado. Déjelo enfriar antes de ponerle o sacarle piezas, antes de limpiarlo o guardarlo, y nunca enrolle el cable alrededor de éste mientras esté todavía caliente.
- 6.- No use ningún aparato que tenga el cable o enchufe en mal estado, o si presenta mal funcionamiento, o ha sufrido golpes o daños por algún motivo. Llame a un Servicio Técnico Autorizado THOMAS para información sobre repuestos, reparaciones o ajustes del aparato.
- 7.- El uso de accesorios no originales THOMAS no es recomendable y puede causar daños en el aparato e invalidar la Garantía.
- 8.- No permita que el cable cuelgue por el borde de la mesa o mostrador o toque superficies calientes, incluidos los quemadores de la cocina.
- 9.- No deje el aparato sin atención mientras lo utiliza o se encuentra en funcionamiento.
- 10.- No ponga el aparato sobre o cerca de estufas o el horno.
- 11.- No utilice el aparato para otra función diferente para la cual ha sido creado. El fabricante no se hará responsable de daños que puedan derivar del uso inapropiado, equivocado o poco adecuado del producto.

La Garantía de este producto no será válida en los siguientes casos:

1. Por uso incorrecto o incumplimiento de las instrucciones contempladas en este Manual de Instrucciones.
2. Cuando el producto ha sido utilizado en condiciones distintas a las normales (uso comercial o no domiciliario).
3. Desgaste normal de los accesorios, por efecto del uso o mal uso.
4. Desarme, reparación y/o alteración del producto por personas o talleres de servicio no autorizados por THOMAS.
5. Daños causados por agentes naturales, golpes, caídas, traslados, líquidos o polvos, etc.
6. No serán contemplados en Garantía los servicios que se requieran por un golpe eléctrico de energía o por una instalación eléctrica defectuosa de la casa.
7. Aquellos accesorios que sufren desgaste con el uso del producto no están cubiertos por la Garantía.

Las características y funciones de los productos descritas en este manual pueden variar sin previo aviso.

GARANTÍA Y CONDICIONES GENERALES

Garantía:

Este producto ha sido fabricado, probado e inspeccionado bajo los más altos estándares internacionales de calidad. La garantía de este producto cubre defectos de fabricación y mano de obra. THOMAS garantiza este producto a partir de la fecha de compra, por un período de dos (2) años.

Condiciones generales:

1. Es imprescindible presentar una boleta de compra cuando se solicite la Garantía. Esta Garantía quedará sin efecto en el caso de existir alteraciones, tachaduras o falta de información.
2. La empresa se compromete a reparar o cambiar el producto (por otro igual o similar), así como las piezas o componentes defectuosos del mismo sin cargo alguno hacia el cliente. Los gastos de transporte y envío desde y hacia los Servicios Técnicos Autorizados THOMAS serán cubiertos en su totalidad por el cliente.
3. Estas condiciones de Garantía invalidan cualquier otra garantía que se haya otorgado en origen.

12.- Este aparato no está destinado a aquellas personas (incluido niños) cuyas capacidades físicas, sensoriales o mentales estén de alguna manera reducidas o no cuenten con la suficiente experiencia o con el conocimiento necesario del producto, a menos que estén supervisadas por una persona competente durante la utilización del mismo.

13.- Deberán supervisarse los niños para asegurarse de que no jueguen con este aparato.

14.- Los elementos del embalaje (bolsas plásticas, espuma de polietileno, etc.) no deben dejarse al alcance de los niños porque son potenciales fuentes de peligro.

15.- Nunca guarde el aparato en un lugar donde llegue luz del sol directamente. Guarde la unidad en un lugar fresco y seco a una temperatura promedio entre 0-40°C.

OTRAS INSTRUCCIONES DE SEGURIDAD PARA EL USUARIO

ESTE APARATO DEBE SER UTILIZADO PARA USO DOMÉSTICO SOLAMENTE.

PRECAUCIÓN:

Descarga eléctrica: Este producto está compuesto ya sea por un enchufe polarizado (de una hoja) o a tierra, para reducir el riesgo de una descarga eléctrica. No modifique el enchufe de ninguna manera. Si el enchufe no calza perfectamente en el tomacorriente, comuníquese con un electricista para que cambie el tomacorriente. El largo del cable usado en este aparato fue especialmente seleccionado para evitar el riesgo de enredarse o tropezarse con un cable largo. Si un cable más largo es necesario, un cable de extensión certificado puede ser usado. La potencia eléctrica permitida de la extensión debe ser igual o mayor que la potencia eléctrica del aparato. Se debe tener cuidado al poner un cable de extensión, para que éste no quede al alcance de los niños quienes pueden tirarlo y voltear el aparato por accidente.

Para evitar una sobrecarga en el circuito eléctrico, no use el aparato en el mismo circuito eléctrico que otro aparato de alto consumo.

GUARDE ESTAS INSTRUCCIONES

COMPONENTES DEL APARATO

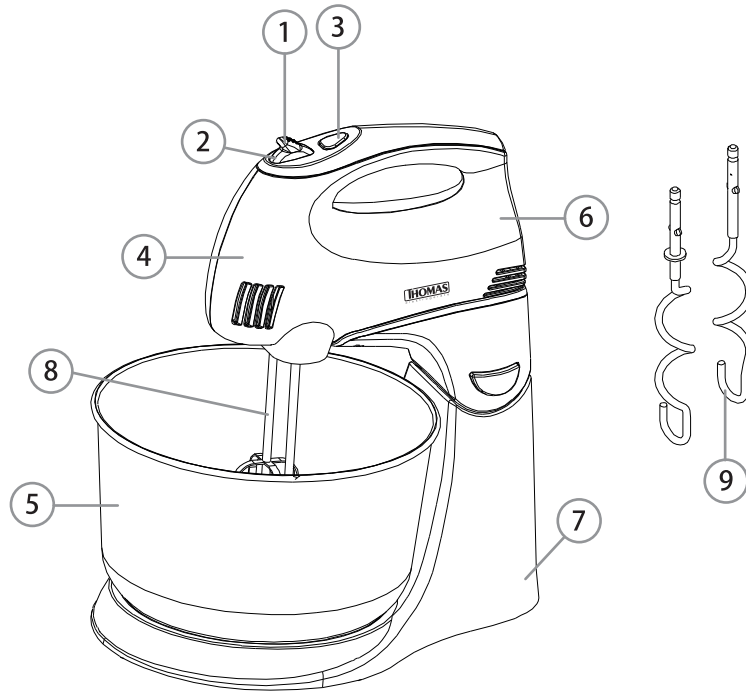

- 1.- Botón de expulsión de accesorios
- 2.- Selector de Velocidades
- 3.- Botón Turbo
- 4.- Mezclador
- 5.- Bowl de acero
- 6.- Cabeza inclinable
- 7.- Base batidora pedestal
- 8.- Batidores
- 9.- Amasadores

CUIDADOS Y LIMPIEZA

Antes de la limpieza coloque el selector de velocidades en la posición "0" y desconecte el aparato.

1.- Presione el botón de apertura, suba la cabeza inclinable y retire el recipiente del aparato.

2.- Presione el botón de expulsión de accesorios para retirar los accesorios que se utilizaron en el proceso. Luego, si quiere retirar el mezclador de la cabeza inclinable, lo puede hacer presionando el botón de salida del mezclador.

2.- El mezclador y la base pueden limpiarse con un paño húmedo. No sumerja ninguna de estas dos piezas del aparato en agua ni en ningún otro líquido, ni lo ponga bajo el grifo.

3.- El resto de los componentes del aparato pueden lavarse con agua y detergente suave.

3.- No utilice agentes abrasivos ni disolventes para la limpieza.

4.- Asegúrese que todas las partes de la batidora estén completamente secas antes de guardarla.

Nota: Los accesorios y recipiente no se pueden lavar en el lavavajillas. Estos pueden sufrir daños que no serán cubiertos por la garantía.

1. Desenchufe el aparato del toma corriente y espere que esté completamente fría antes de limpiar.
2. Limpiar el exterior de la batidora con un paño húmedo. No sumergir la batidora en agua.
3. Limpiar cualquier resto de comida que pueda haber quedado en el cable con un paño húmedo.
4. Lavar los accesorios batidores y amasadores además del bowl de acero inoxidable con abundante agua y utilizar lavalozas común. También es posible lavar estos accesorios en lavadora automática de platos.

Precaución: No utilizar detergentes abrasivos para la limpieza.

DATOS TÉCNICOS

Modelo: TH – 350P

Tensión: 220 - 240 V ~ 50/60 Hz

Potencia: 300 W

INSTRUCCIONES DE FUNCIONAMIENTO

PRECAUCIONES

- 1.- Antes de conectar el aparato, compruebe que los accesorios que vaya a utilizar se encuentren insertados correctamente en el aparato. Coloque el selector de velocidades en la posición OFF y espere que la batidora pare de funcionar por completo para proceder a retirar los accesorios móviles.
- 2.- Evite el contacto con los accesorios móviles mientras el aparato se encuentra en funcionamiento. Mantenga las manos, la ropa, así como espátulas y otros utensilios lejos de los batidores durante el funcionamiento del aparato para reducir el riesgo de lesiones a las personas, y/o daños a la batidora.
- 3.- No mezcle pinturas ni barnices ni ningún líquido o disolventes inflamables. Existe peligro de explosión.
- 4.- Nunca utilice la batidora más de 6 minutos continuos. Deje enfriar el aparato por 10 minutos antes de usar nuevamente.
- 5.- No coloque el mezclador y/o la base aparato bajo el agua o lavavajilla.
- 6.- La batidora no se puede utilizar para mezclar sustancias duras y secas.
- 7.- Nunca intente retirar los accesorios móviles: batidores o amasadores cuando el aparato está en funcionamiento.

ANTES DE USAR LA BATIDORA POR PRIMERA VEZ

Antes de ensamblar la batidora para utilizarla como batidora de mano o bien con soporte, asegúrese que el cordón este desenchufado del toma de corriente y el selector de velocidad esté en la posición "0".

1. Para unir el cuerpo de la batidora a la base, seguir la dirección de las flechas como se ilustra en la Fig. 1. Para sacar la batidora de la base, empujar la batidora en la dirección de las flechas de la Fig. 2, y para subir la batidora unida a su base, presionar el "Botón Bloqueador" ubicado en la base de la batidora y empujar hacia arriba, tal como se muestra en Fig. 3.

2. Para insertar correctamente los accesorios amasadores y batidores debe seguir los siguientes pasos:

Batidores: Los accesorios para batir se pueden insertar en cualquiera de los orificios de la batidora indistintamente.

Amasadores: Los accesorios para amasar tienen sólo una posición en la batidora.

El accesorio amasador que tiene una golilla en uno de sus extremos debe ir en el orificio de mayor tamaño en la batidora y el accesorio que no tiene la golilla debe ir en el orificio más pequeño. No será posible insertar estos accesorios en cualquier orificio.

3. Colocar el bowl de acero inoxidable en su posición tal como se ve en las figuras.

4. Una vez insertados los accesorios (batidores o amasadores) en la batidora, bajar la batidora presionando el "Botón Bloqueador" hasta sentir un sonido "clik". Ver figura 4

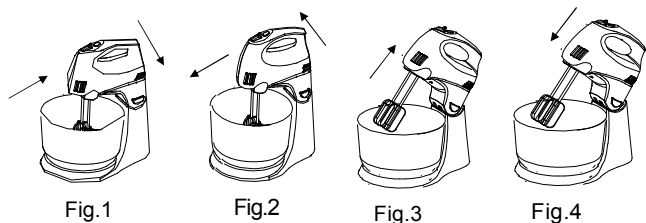

Fig.1

Fig.2

Fig.3

Fig.4

INSTRUCCIONES DE USO

1. Para comenzar a utilizar su batidora, primero asegúrese que la unidad está en la posición "0" y luego enchufe el cable eléctrico a una toma de corriente adecuada.
2. Llevar el control de velocidades a la velocidad deseada. Cada vez que presione el botón "Turbo" la velocidad de la batidora incrementará su velocidad en un 25% en relación a la velocidad seleccionada.
3. El tiempo máximo de operación continua de la batidora es de 5 minutos. Después de este tiempo dejar apagada por algunos minutos para dejar enfriar. Esta es una recomendación para alargar la vida útil de su nueva batidora.

4. Cuando esté operando su batidora con los accesorios amasadores, es recomendable comenzar en una velocidad baja y luego aumentarla según la necesidad, de esta forma se obtendrá mejores resultados.

5. Cuando termine de utilizar la batidora, lleve el selector de velocidades a la posición "0" y desenchufe el cable eléctrico del toma corriente.

6. Presionar el botón "Expulsador de Accesorios" y tirar de ellos para sacarlos y posteriormente lavarlos. Es muy importante no presionar el botón "Expulsador de Accesorios" durante el funcionamiento de la batidora. Esto podría producirle daños irreparables a la batidora.

7. Esta batidora puede ser utilizada en su base / pedestal o bien de forma manual o independiente de su base.

Nota: En mezclas pesadas, no sobrepasar los 6 minutos de funcionamiento y luego dejar enfriar la máquina por 10 minutos.

Precaución: Siempre arme el aparato completo con la unidad desenchufada y antes de conectar el aparato asegúrese que el selector de velocidades se encuentra en la posición "0".

Uso de Niveles

Niveles	Tipo de Mezcla
1	Velocidad adecuada para comenzar con el proceso de mezcla. Se puede utilizar para mezclas livianas, para batir huevos o para mezclas con harina.
2 - 3 - 4	Para mezclas de consistencia media o pesadas (crepes o masas esponjosas, etc).
5 - Turbo	Para mezclas tales como masas de pasteles, salsas, etc. Para mezclas de consistencia media o pesadas.

El botón Turbo posee la misma velocidad que el nivel 5 del selector de velocidades. Manténgalo presionado para alcanzar mayor velocidad en intervalos cortos mientras el aparato está funcionando a velocidades menores al nivel 5. La unidad volverá a la velocidad seleccionada una vez que suelte el botón Turbo.